

**Kleiner 2-WEGE HiFi EINBAULAUTSPRECHER**

Der DAN-100DL ist ein 2-Wege 8Ohm HiFi-Deckeneinbaulautsprecher für Audioanwendungen im heimischen Bereich. Der Einbau in Decke oder Wand gestaltet sich durch das Schnapp-Mounting System per Federklemme sehr einfach. Randloses Design für dezenten Deckenübergang.

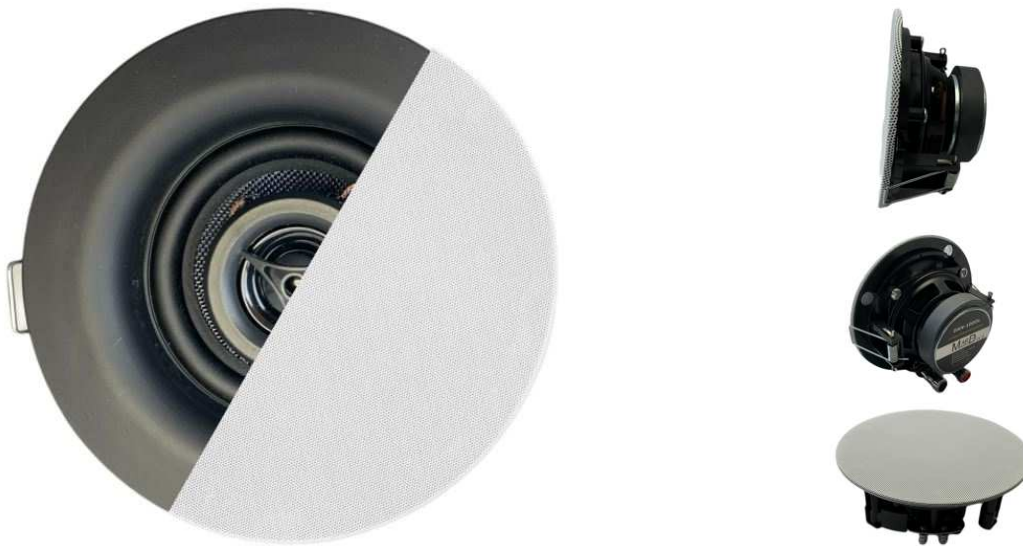
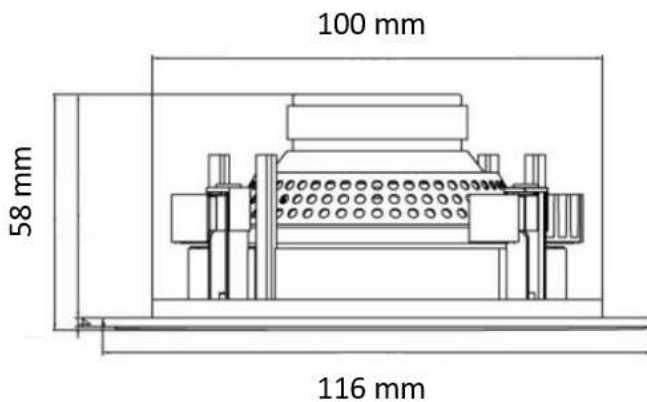

- 2-Wege Deckenlautsprecher für Hi-Fi Sound
- Randloses Design Gitter
- Badezimmer tauglich (ohne direkten Wasserkontakt)
- Farbe: Weiß

TECHNISCHE DATEN	
RMS Output Power	20W
Minimum Speaker Impedance	8 Ω
Sensitivity(1M/1W)	82dB
Frequency Response	130Hz-20kHz
Woofer / TweeterType	3"; 0.5"(13mm)
Dimension outside / <b>Aussen</b>	Ø116 mm
Dimension cutout / <b>Ausschnitt</b>	Ø100 mm
Depth / <b>Tiefe</b>	48 mm
Weight / <b>Gewicht</b>	0,4 kg